



JEU X

Rondino[®]

MAHOLI

nouveautés

SAVOIR FAIRE

Depuis 1877, le bois est au cœur de notre métier. Notre savoir faire, notre expertise vous garantissent des produits de qualité à forte durabilité. RONDINO développe depuis plus de 40 ans des équipements en bois pour les collectivités et professionnels.

QUALITÉ & DURABILITÉ

Nos produits sont fabriqués en France dans nos usines de Lozère, Massif central, Bourgogne et Vosges. Nos équipements jeux sont fabriqués conformément aux exigences de sécurité fixées par le décret N° 94-699 du 10 aout 1994 et aux normes européennes NF EN 1176 : 2008.

BOIS & ENVIRONNEMENT

Respectueux de la nature, nous nous engageons pour un meilleur environnement. Les bois utilisés sont issus de massifs forestiers proches de nos sites de fabrication et proviennent de forêts gérées durablement.



GAMME MAHOLI

Les Jeux de la gamme MAHOLI ont été conçus dans un esprit qui allie NATURE et DESIGN favorisant l'apprentissage et le développement de la motricité dans un esprit ludique.

L'éventail des activités proposées permet de s'adapter aux attentes des enfants petits ou grands.

Sa conception en modules indépendants offre la possibilité de composer l'aire de jeux en fonction des besoins et des contraintes budgétaires.

MAHOLI permet aux enfants de :

- Développer les habiletés motrices : force, équilibre, agilité, coordination.
- Surmonter les craintes pour progresser et acquérir de l'assurance.
- Développer de nouvelles compétences motrices cognitives les valorisant.
- Améliorer leurs qualités de dissociation et de coordination.
- Les accompagner dans l'apprentissage en proposant des défis ludiques à relever.

Le design épuré de MAHOLI et l'utilisation de matériaux naturels (bois, cordes) permettent une intégration harmonieuse dans l'environnement sans obturer le paysage.

La majorité des ateliers MAHOLI avec une HCL $\leq 1\text{m}$ rend possible la pose sur gazon permettant la maîtrise des coûts d'installation.

Fabriquée à partir de bois issus de forêts durablement gérées (PEFC), MAHOLI est un investissement éco-responsable.



POIGNÉES DE SINGE

MAHOLI

6 - 12 ans

réf. 610 001

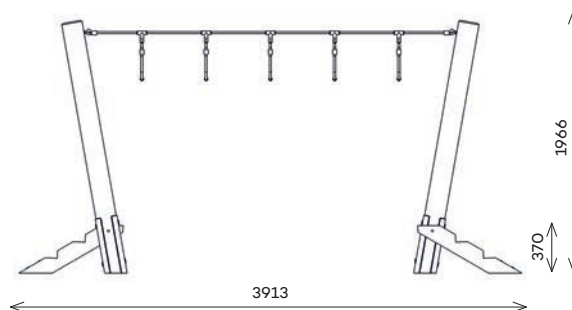

Hauteur	1,96 m
Surface utile	6,91x3,42 m
Zone impact	21,71 m²
HCL	0,88 m

BUCHE ROTATIVE

MAHOLI

6 - 12 ans

réf. 610 002

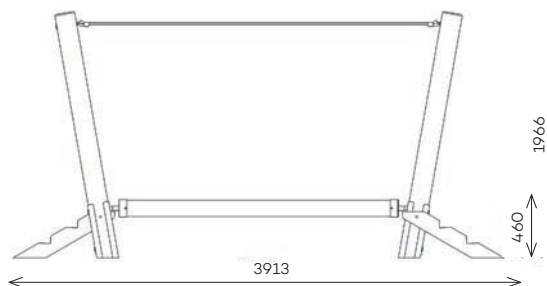

Hauteur	1,96 m
Surface utile	6,91x3,42 m
Zone impact	21,71 m²
HCL	0,46m

FILET ASYMETRIQUE

MAHOLI

3 - 12 ans

réf. 610 003

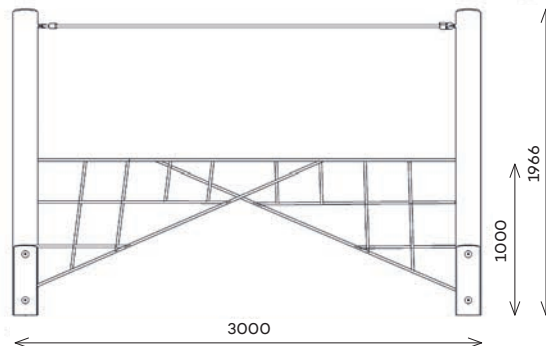

Hauteur	1,96 m
Surface utile	6,00 x 4,64 m
Zone impact	26 m²
HCL	1,00 m

PONT DE SINGE

MAHOLI

3 - 12 ans

réf. 610 004

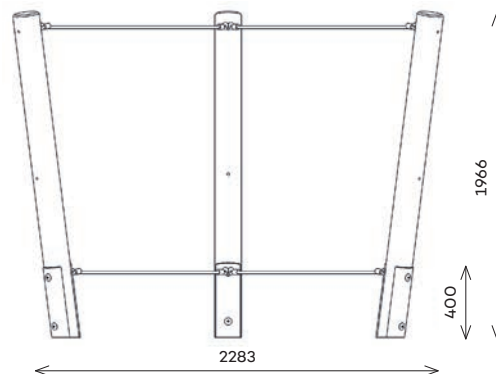

Hauteur	1,96 m
Surface utile	5,60x4,75 m
Zone impact	24,70 m²
HCL	0,40 m

CORDES VOLANTES

3 - 12 ans

MAHOLI

réf. 610 005

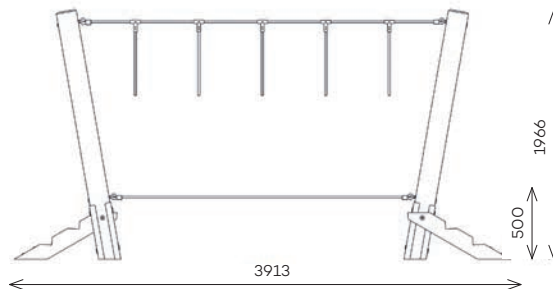
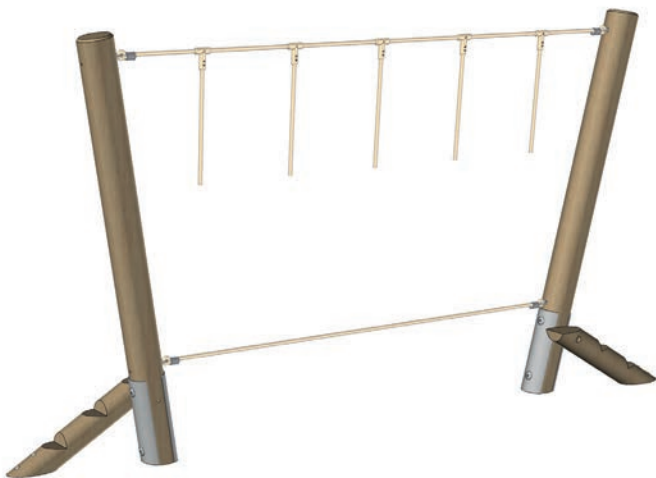

Hauteur	1,96 m
Surface utile	6,91x3,42 m
Zone impact	21,71 m²
HCL	0,88m

FILET D'ESCALADE

6 - 12 ans

MAHOLI

réf. 610 006

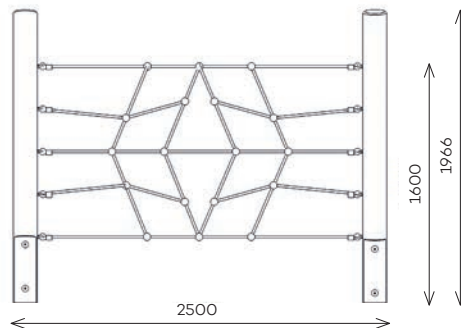

Hauteur	1,96 m
Surface utile	5,50x3,50 m
Zone impact	17,37m²
HCL	1,60m

DOUBLE TOBOGGAN

3 - 12 ans

MAHOLI

réf. 610 007

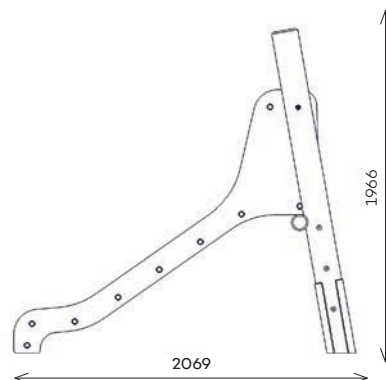

Hauteur	1,96 m
Surface utile	5,56x4,41 m
Zone impact	19,61 m²
HCL	1,00 m

SLACKLINE

6 - 12 ans

MAHOLI

réf. 610 008

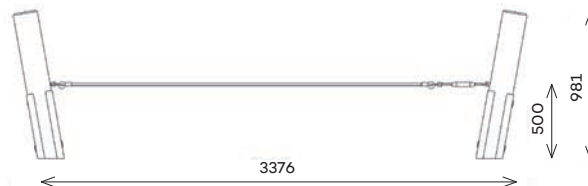
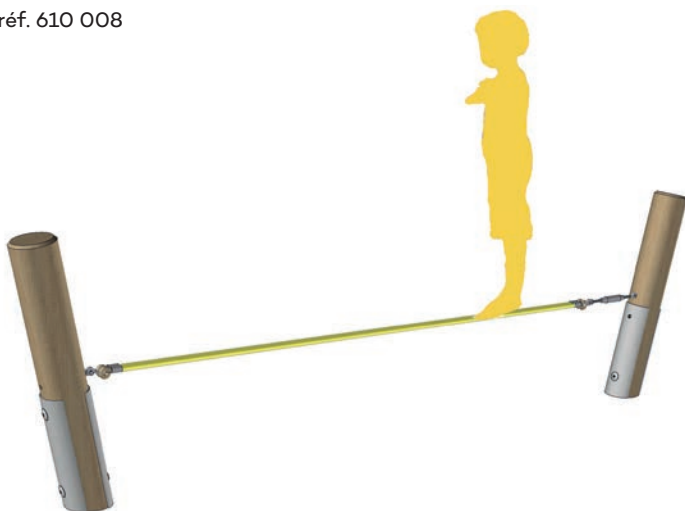

Hauteur	0,98 m
Surface utile	6,37x3,16 m
Zone impact	18,19 m²
HCL	0,98 m

SLACKLINES CROISÉES

6 - 12 ans

MAHOLI

réf. 610 009

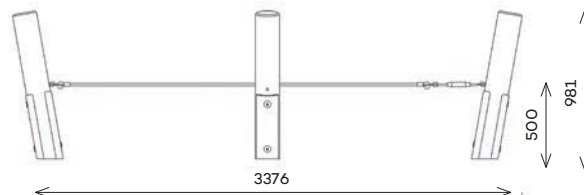
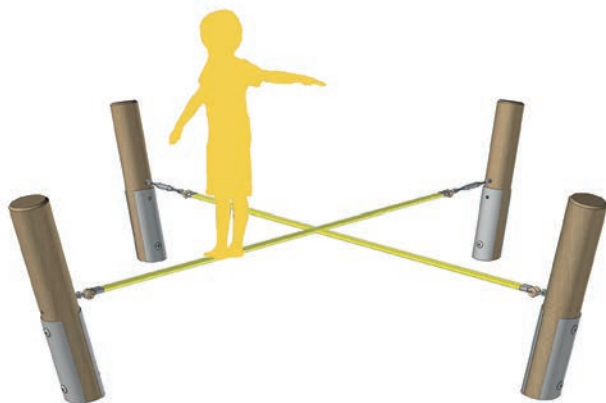

Hauteur	0,98 m
Surface utile	6,37x6,37 m
Zone impact	38,67 m²
HCL	0,98 m

CORDE D'ÉQUILIBRE

3 - 12 ans

MAHOLI

réf. 610 010

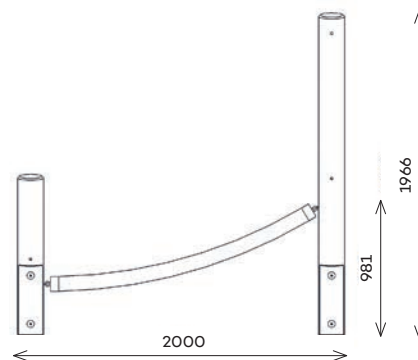
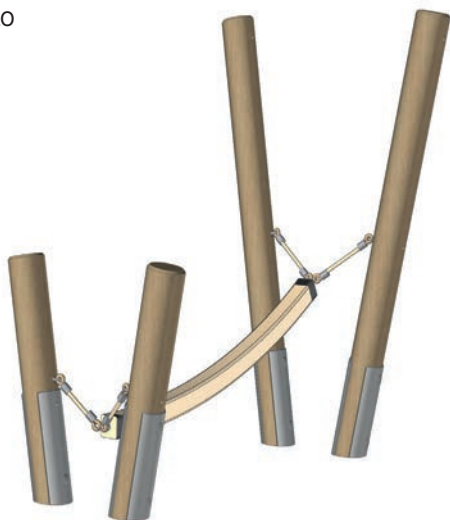

Hauteur	1,96 m
Surface utile	5,00x3,87 m
Zone impact	17,42 m²
HCL	0,98 m

CORDE D'ÉQUILIBRE DOUBLE MAHOLI

3 - 12 ans

réf. 610 011

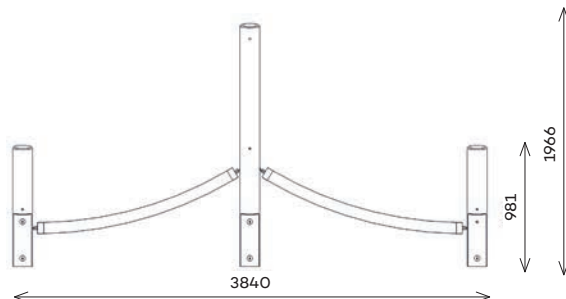

Hauteur	1,96 m
Surface utile	6,84x3,87 m
Zone impact	24,55 m²
HCL	0,98 m

MINI NID MAHOLI

3 - 12 ans

réf. 610 012

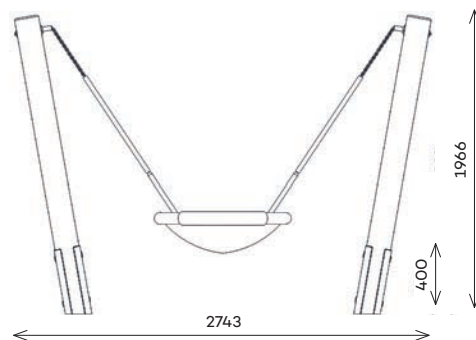

Hauteur	1,96 m
Surface utile	7,06x5,15 m
Zone impact	15,20 m²
HCL	1,28 m

ESCALIER MOBILE

3 - 12 ans

MAHOLI

réf. 610 013

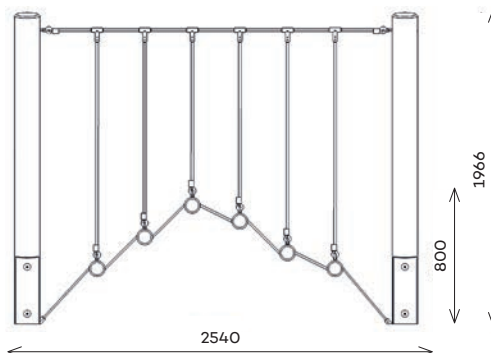
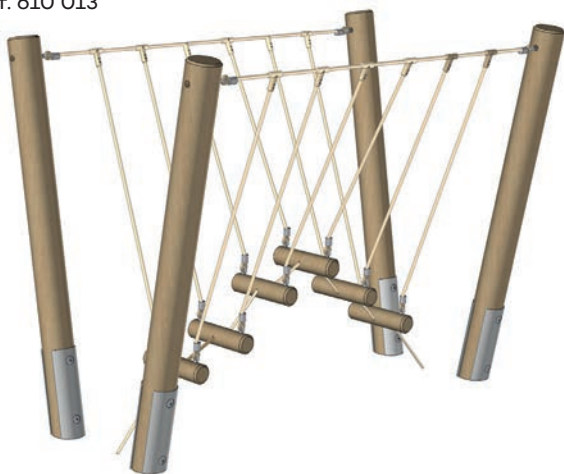

Hauteur	1,96 m
Surface utile	5,54x3,80 m
Zone impact	19,13 m²
HCL	0,80m

PASSAGE RONDINS

6 - 12 ans

MAHOLI

réf. 610 014

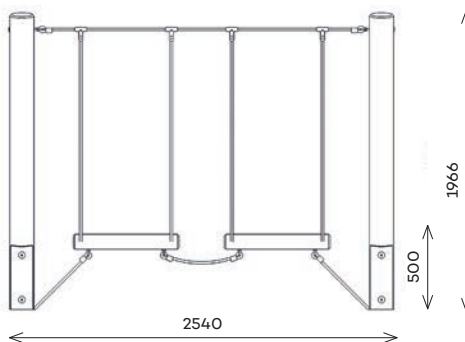

Hauteur	1,96 m
Surface utile	5,54x3,80 m
Zone impact	19,13 m²
HCL	0,50 m

TUNNEL

MAHOLI

3 - 12 ans

réf. 610 015

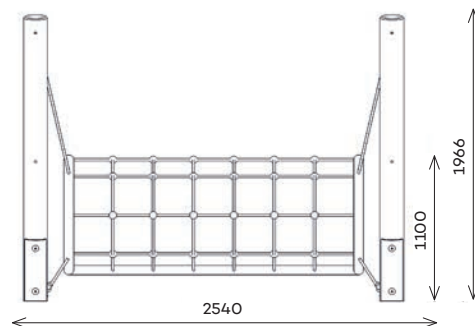
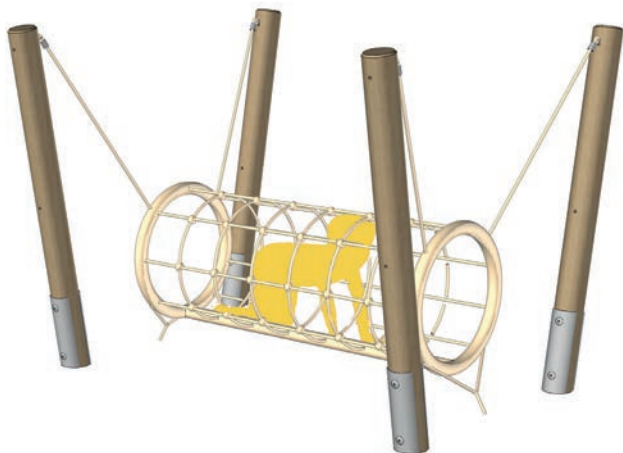

Hauteur	1,96 m
Surface utile	5,54x5,05 m
Zone impact	26 m²
HCL	1,10 m

FILET HEXAGONAL

MAHOLI

3 - 12 ans

réf. 610 016

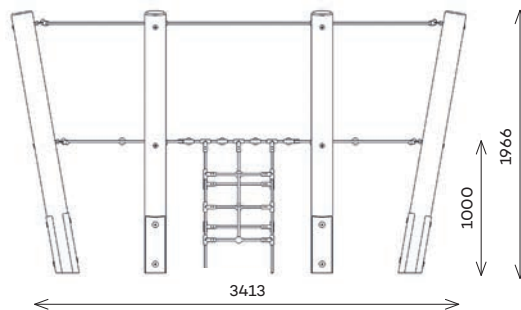
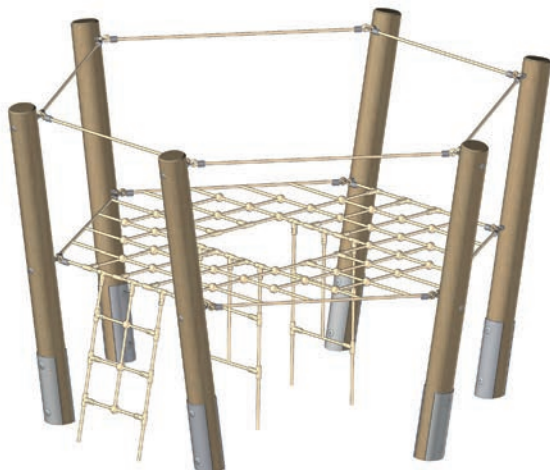

Hauteur	1,96 m
Surface utile	6,08x5,75 m
Zone impact	33,02 m²
HCL	1,00m

NID D'OISEAUX

3 - 12 ans

MAHOLI

réf. 610 017

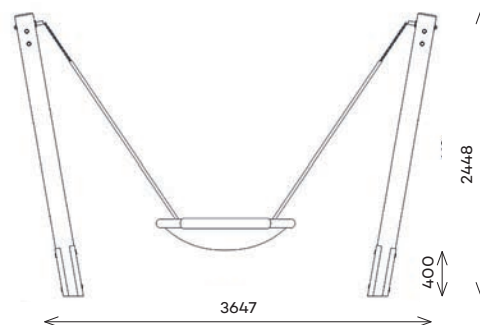

Hauteur	2,45 m
Surface utile	8,05x5,45 m
Zone impact	19,74 m²
HCL	1,52 m

HAMAC

3 - 12 ans

MAHOLI

réf. 610 018



Hauteur	1,96 m
Surface utile	4,95x5,61 m
Zone impact	10,94 m²
HCL	0,95 m

BALANÇOIRE SUR CORDE

MAHOLI

6 - 12 ans

réf. 610 019

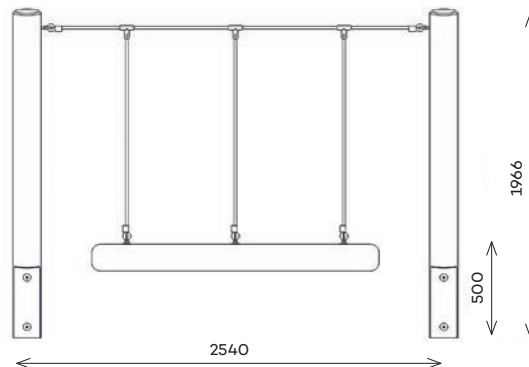
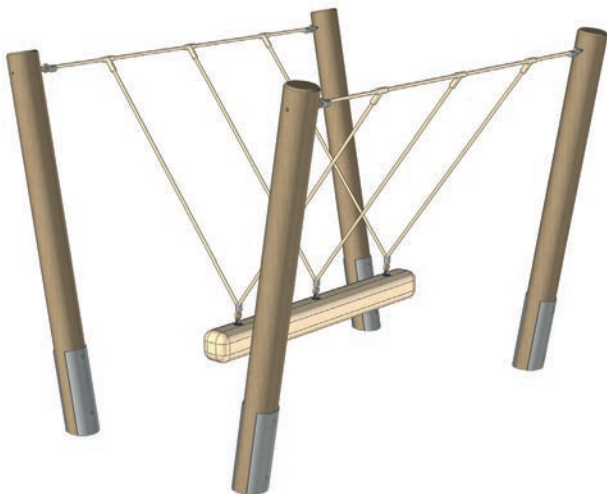

Hauteur	1,96 m
Surface utile	4,75x7,25 m
Zone impact	12,69 m²
HCL	1,20m

PANNEAU GRAVE

MAHOLI



Hauteur hors sol : **1m56**

réf. 610 020 : Panneau gravé HPL 3-12 ans

réf. 610 021 : Panneau gravé HPL 6-12 ans

réf. 610 023 : Panneau gravé HPL 2 tranche d'âges

PARCOURS MAHOLI

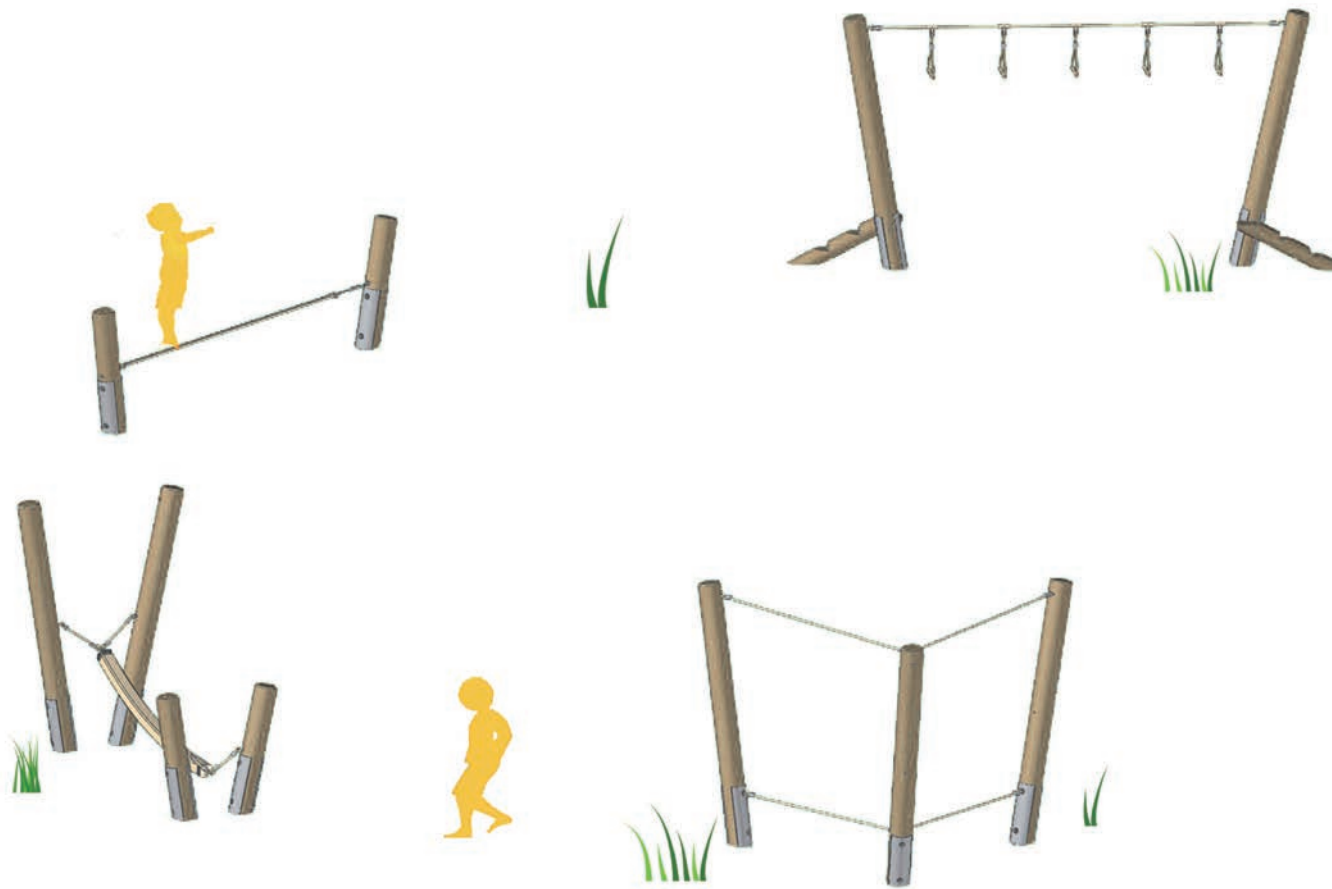

EXEMPLE
PARCOURS

LES PLUS RONDINO



- Structure en bois de Ø 160mm
- Platines d'ancrage en acier galvanisé à chaud
- Cordages en câbles 6 torons avec âme en acier, gainés de fibres polyester, coloris chanvre
- Panneau d'information stratifié de classe M1, laminé à très haute pression (HPL) résistant aux U.V
- Visserie et boulonnerie inox protégées par bouchons anti-vandalisme
- Ne nécessite aucun entretien spécifique
- Pin classe 4 - Labels CTB B+ et CTB P+



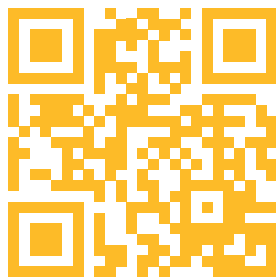

Rondino[®]

Rue de l'Industrie
B.P.195 - Savigneux
42604 MONTBRISON
FRANCE
04 77 96 29 81
info@rondino.fr

www.rondino.fr